



# Teilnahmebedingungen

der DoKomi Fanstände 2025

*Please click [HERE](#) for the English version*

## Übersicht

1. Allgemeine Teilnahmevoraussetzungen
2. Bewerbung und Buchungsänderungen
3. Kosten, Leistungen und Rücktritt
4. Weitervermietung, Übertragung, Gemeinschaftstische und Helfer
- 5.1 Sortiment, Warenangebot
- 5.2 Sortiment, Warenangebot (*18+ / NSFW Content*)
6. Standaufbau, Standgestaltung
7. Auf- und Abbau, Aussteller- und Parkausweise
8. Banner für Homepage und Programmheft

# 1. Allgemeine Teilnahmevoraussetzungen

## a) Teilnahmeberechtigt

Die Konditionen im Rahmen der Künstler-Fanstände sind ausschließlich Nachwuchs-Künstlern, Gruppen und Organisationen aus dem **nicht kommerziellen Bereich und mit Bezug zu Anime, Manga & Comic und / oder Japan** vorbehalten. Für kommerzielle Händler, Publisher und Organisationen gelten entsprechende Konditionen und Anmeldeformulare.

## b) Regelungen zum Verkauf durch Dritte (Proxy-Verkauf)

Voraussetzung für das Betreiben eines Fanstands ist, dass der Standinhaber / die Standinhaberin selbst vor Ort anwesend ist. Ein sogenannter Proxy-Verkauf über Dritte ist nicht gestattet. Der Standinhaber muss gleichzeitig der Künstler / die Künstlerin sein.

## c) Alter

Teilnehmer müssen **mindestens 18 Jahre** alt sein.

## d) Fanstand

Der Stand muss während der Öffnungszeiten und an allen Veranstaltungstagen der DoKomi durchgängig besetzt sein. Die DoKomi findet vom 06. Juni bis zum 08. Juni 2025 in der Messe Düsseldorf und dem angrenzenden Congress Center Süd statt.

Die voraussichtlichen Öffnungszeiten für Besucher sind:

|                        |                       |
|------------------------|-----------------------|
| Freitag, 06. Juni 2025 | 12:30 Uhr – 20:00 Uhr |
| Samstag, 07. Juni 2025 | 09:30 Uhr – 20:00 Uhr |
| Sonntag, 08. Juni 2025 | 09:30 Uhr – 18:00 Uhr |

## d) Regeln

Es gelten die [allgemeinen Regeln und Sicherheitsbestimmungen](#) der DoKomi 2025.

## 2. Bewerbung und Buchungsänderungen

### a) Bewerbungszeitraum

Die Bewerbungsphase läuft vom **19. Oktober 2024, 20 Uhr, bis zum einschließlich 31. Dezember 2024**. Bewerbungen, die später eingehen, werden automatisch auf die Nachrückerliste gesetzt. Der Veranstalter behält sich vor die Bewerbungsfrist vorzeitig zu beenden, wenn alle Plätze ausgebucht sind.

### b) Buchungsänderungen

Buchungen können bis zum Erhalt der Standbestätigung auf [exhibitors.dokomi.de](https://exhibitors.dokomi.de) nach dem Einloggen im persönlichen Bereich geändert werden. Nach Erhalt der Standbestätigung sind Änderungen am Stand selbst nur noch bedingt und ausschließlich über [aussteller@dokomi.de](mailto:aussteller@dokomi.de) möglich.

Zusatzleistungen (wie bspw. weitere Tickets) können über unser [Aussteller-Portal](#) auch nach Erhalt der Standbestätigung vorbehaltlich der nachfolgenden Bestätigung der Buchung durch das DoKomi-Team weiterhin gebucht werden – für diese wird dann eine separate Rechnung erstellt und an den Aussteller versendet.

### c) Rückmeldung des Veranstalters

Standbestätigungen, Absagen und Rechnungen werden **ab Januar verschickt**. Die Zahlungsfrist beträgt ab Rechnungsstellung 14 Tage.

### d) Umtausch von erworbenen Tickets

Es ist auf Anfrage möglich, bereits erworbene Besuchertickets in Ausstellertickets umzuwandeln, nicht aber diese zu erstatten. Entsprechende Anfragen können nur bis zum einschließlich 18. Mai bearbeitet werden.

### e) Bewerbungsweg

Die Bewerbung ist über das Bewerbungsformular unter [exhibitors.dokomi.de](https://exhibitors.dokomi.de) einzureichen. Fragen und Absprachen sind ausschließlich an [aussteller@dokomi.de](mailto:aussteller@dokomi.de) zu richten. Absprachen über andere Wege sind ungültig und können bei der Planungsphase nicht berücksichtigt werden.

#### **f) Bewerbungsbestätigung**

Der Eingang einer Bewerbung wird mit einer automatisch versendeten Eingangsbestätigung bestätigt. Sollte innerhalb von 24 Stunden keine Eingangsbestätigung im elektronischen Postfach eintreffen, ist davon auszugehen, dass die Bewerbung nicht beim Empfänger angekommen ist. Eine Überprüfung kann über [aussteller@dokomi.de](mailto:aussteller@dokomi.de) angefragt und anschließend bei Bedarf ein weiteres Bewerbungsformular ausgefüllt werden.

#### **g) Mehrfachanmeldungen**

Mehrfachanmeldungen für den gleichen Bereich der DoKomi sind **nicht gestattet und führen zum Ausschluss** aus dem Bewerbungsverfahren. Die parallele Einzelbewerbung eines eingetragenen Mitausstellers gilt ebenfalls als Mehrfachanmeldung.

#### **Ausnahme:**

Mehrfachanmeldungen für verschiedene Bereiche der DoKomi sind erlaubt. So kann sich beispielsweise ein Künstler sowohl für einen Stand im regulären Zeichner-Bereich als auch für einen Stand in der separaten Seijin Area (18+) bewerben. Voraussetzung ist allerdings, dass an den beiden Ständen ein komplett unterschiedliches und zum jeweiligen Bereich passendes Sortiment ausgestellt wird.

#### **h) Mitaussteller**

Mitaussteller sollten zum Zeitpunkt der Bewerbung bekannt sein und sich namentlich sowie mit Galerie-Nachweisen über dasselbe Formular bis zum einschließlich 31. Dezember anmelden. Für die Anmeldung eines Mitausstellers fallen zusätzliche Gebühren an i. H. von 30 € netto an.

Nachträgliche Meldungen von Mitausstellern sind mit einer **erhöhten Gebühr von 60 € netto** verbunden, **nur noch für das Fanstand-Paket A möglich** und bis spätestens **28. Februar 2025** über [aussteller@dokomi.de](mailto:aussteller@dokomi.de) anzufragen. Die Limitierung dient dazu, mögliche Missbrauchsszenarien im Bewerbungsprozess zu verhindern.

Das nachträgliche Teilen des Fanstand-Pakets B ist nur in Ausnahmefällen nach Ermessen des Veranstalters und mit dessen schriftlicher Genehmigung möglich, wenn dieser das Teilen in besonderen Situationen für gerechtfertigt hält. Ein Anspruch darauf besteht seitens des Anfragenden nicht.

Eine Rückerstattung der Mitaussteller-Gebühren ist im Falle einer Gemeinschaftsauflösung nicht möglich.

**i) Eingeschränkte Bewerbungsmöglichkeit und Ausschluss**

Bewerber, die dem Veranstalter in der Vergangenheit negativ aufgefallen sind, beispielsweise durch Regelverstöße, Verleumdung, unsittliches Verhalten etc., **werden nicht oder nur eingeschränkt angenommen.**

**j) Ausschluss-Reichweite**

Bewerber, deren Anmeldungen aufgrund von vergangenen oder gegenwärtigen Regelverstößen während der Bewerbungsphase oder nachträglich abgelehnt werden, sind auch an der **Teilnahme in Form eines Mitausstellers ausgeschlossen.**

**k) Gleichzeitige Bewerbung als Fanstand und als Aussteller**

Aufgrund der begrenzten Kapazitäten im Fanstand-Bereich sind gleichzeitige Bewerbungen als Fanstand und als Aussteller nicht erlaubt. Erhalten wir Bewerbungen für beide Bereiche, berücksichtigen wir ausschließlich die Bewerbung als Aussteller, da dort weniger Limitierungen bezüglich der vorhandenen Plätze gelten.

**l) Ausrichtung des Sortiments am gewünschten Bereich**

Bewerber müssen sicherstellen, dass ihr vor Ort angebotenes Sortiment zum gewünschten Bereich passt. Es gilt: 70% des am Stand sichtbaren Sortiments müssen dem gewählten Bereich entsprechen, maximal 30% dürfen aus anderen Bereichen stammen. Wir behalten uns vor, Platzierungen anzupassen, wenn wir einen anderen Bereich als thematisch passender für den Stand bewerten.

**Beispiel:**

Für eine Platzierung im Zeichner-Bereich müssen mindestens 70% des Sortiments aus Zeichnungen / Prints o. ä. bestehen. Bedruckte Textilien wie Socken, T-Shirts etc. zählen dabei als Fashion-Artikel.

### 3. Kosten, Leistungen und Rücktritt

#### a) Standoptionen

Es werden die folgenden fünf Standoptionen angeboten:

#### REGULÄR

##### Fanstand Paket A:

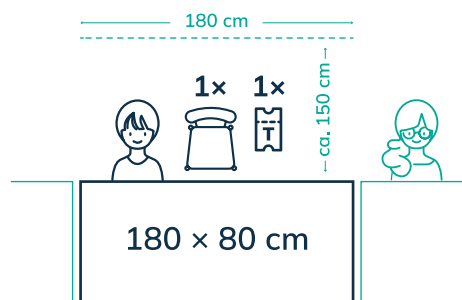

1x Tisch (180 x 80 cm), 1x Stuhl, 1x Aussteller-Ticket (*Gültig für den gesamten Veranstaltungszeitraum*) für insgesamt **180€** exkl. MwSt. Dieser Stand **darf** gegen einen Aufpreis mit maximal einem weiteren Mitaussteller geteilt werden.

Das Banner in der App ist inbegriffen und muss unter [exhibitors.dokomi.de](https://exhibitors.dokomi.de) hochgeladen werden. Unabhängig von der Anmeldung eines Mitausstellers kann max. 1 Banner pro Fanstand hochgeladen werden.

##### Fanstand Paket B:

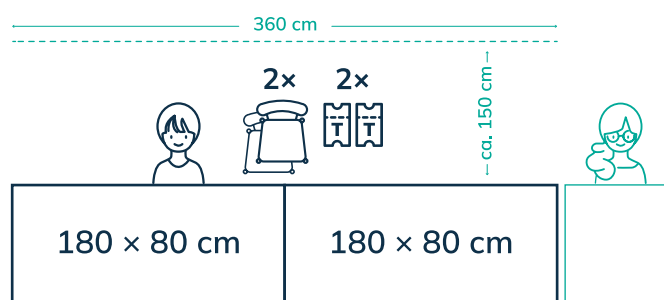

2x Tisch (je 180 x 80 cm), 2x Stuhl, 2x Aussteller-Ticket (*Gültig für den gesamten Veranstaltungszeitraum*) für insgesamt **410€** exkl. MwSt. Dieser Stand **darf** gegen einen Aufpreis mit maximal einem weiteren Mitaussteller geteilt werden.

Das Banner in der App ist inbegriffen und muss unter [exhibitors.dokomi.de](https://exhibitors.dokomi.de) hochgeladen werden. Unabhängig von der Anmeldung eines Mittausstellers kann max. 1 Banner pro Fanstand hochgeladen werden.

## PROFESSIONELL

### Fanstand Paket C:

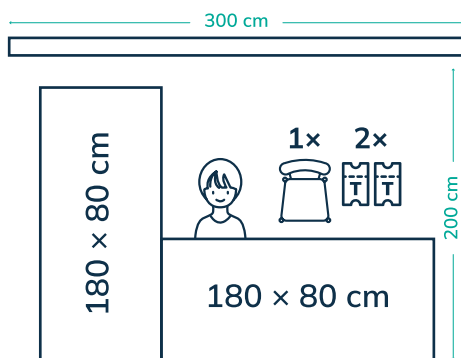

2x3 Meter (*Tiefe*x*Breite*) Standfläche, 2x Tisch (je 180 x 80 cm), 1x Stuhl, Rückwände, 2x Aussteller-Ticket (*Gültig für den gesamten Veranstaltungszeitraum*) für insgesamt **550€** exkl. MwSt. Der Fanstand ist ein Eckstand. Dieser Stand **darf NICHT** geteilt werden.

Das Banner in der App ist inbegriffen und muss unter [exhibitors.dokomi.de](https://exhibitors.dokomi.de) hochgeladen werden.

### Fanstand Paket D:

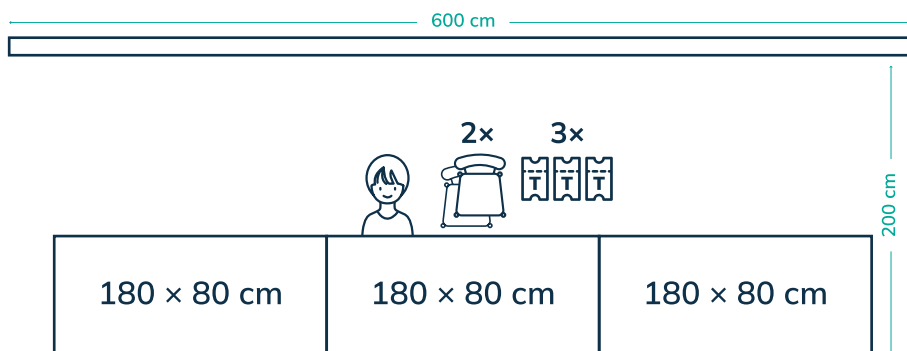

2x6 Meter (*Tiefe*x*Breite*) Standfläche, 3x Tisch (je 180 x 80 cm), 2x Stuhl, Rückwände, 3x Aussteller-Ticket (*Gültig für den gesamten Veranstaltungszeitraum*) für insgesamt **1.100€** exkl. MwSt. Der Fanstand ist entweder ein **Kopf- oder Eckstand**. Die Art des Standes wird unter Berücksichtigung der Hallenpläne vom Veranstalter zufällig zugewiesen und kann nicht gezielt angefragt werden. Dieser Stand **darf NICHT** geteilt werden.



Das Banner in der App ist inbegriffen und muss unter [exhibitors.dokomi.de](https://exhibitors.dokomi.de) hochgeladen werden.

## DELUXE

### Fanstand Paket E:

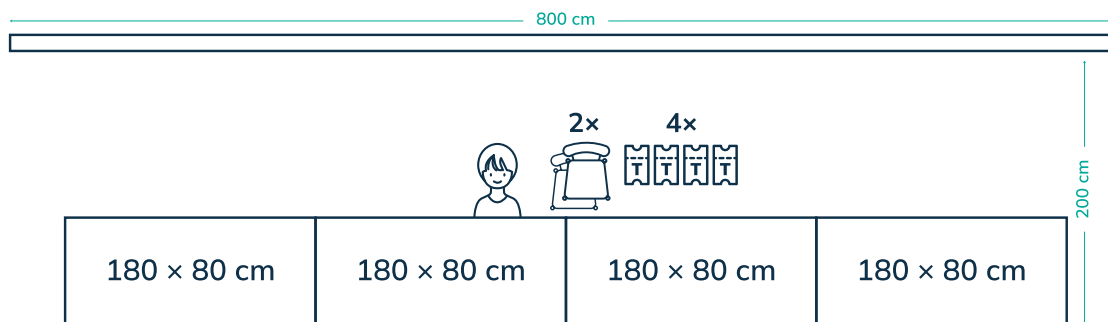

2x8 Meter (TiefexBreite) Standfläche, 4x Tisch (je 180 x 80 cm), 2x Stuhl, Rückwände, 4x Aussteller-Ticket (Gültig für den gesamten Veranstaltungszeitraum) für insgesamt **2.100€** exkl. MwSt. Der Fanstand ist entweder ein **Reihen- oder Eckstand in Reihe A**. Die Art des Standes wird unter Berücksichtigung der Hallenpläne vom Veranstalter zufällig zugewiesen und kann nicht gezielt angefragt werden. Dieser Stand **darf** gegen einen Aufpreis mit maximal einem weiteren Mitaussteller geteilt werden.

Das Banner in der App ist inbegriffen und muss unter [exhibitors.dokomi.de](https://exhibitors.dokomi.de) hochgeladen werden. Unabhängig von der Anmeldung eines Mitausstellers kann max. 1 Banner pro Fanstand hochgeladen werden.

### b) Leihgaben

Vermietete Stühle und Steckregale sind während der **unten folgenden Öffnungszeiten an den Aussteller-Informationen in Halle 3, Halle 4, Halle 5 und Halle 9 abzuholen**. Steckregale sind **während der Abbauzeiten** wieder an der Aussteller-Information abzugeben. Stühle können am Stand verbleiben.

### Hinweis:

Bei der Ausleihe von gemieteten Steckregalen ist vor Ort ein Pfand i. H. von 10 € pro Set in bar zu entrichten, das bei der Rückgabe erstattet wird.

### Die Öffnungszeiten an den Aussteller-Informationen sind:

|            |                       |
|------------|-----------------------|
| Donnerstag | 15:00 Uhr – 19:00 Uhr |
| Freitag    | 08:00 Uhr – 20:00 Uhr |
| Samstag    | 09:00 Uhr – 20:00 Uhr |
| Sonntag    | 09:00 Uhr – 20:00 Uhr |

### **c) Rückgabe**

Die vermieteten Gegenstände (*Tische, Stühle, Steckregale*) sind nach Ende der Veranstaltung im sauberen und unbeschädigten Zustand an den Veranstalter zurückzugeben. **Schäden sind dem Veranstalter zu melden** und werden dem Aussteller in Rechnung gestellt.

### **d) Nachträglicher Erhalt von Leistungen**

Weitere Leistungen (*Stühle, Aussteller-Tickets, WLAN-Tickets, Aussteller-Parktickets etc.*) können bei zugelassenen Ständen **innerhalb der im separaten Fanstand-Handbuch gelisteten Fristen über die [Anmeldeseite](#) unter Zusatzleistungen** nachgebucht **oder vor Ort an der Aussteller-Information** in Halle 1, Halle 3, Halle 4, Halle 5 und Halle 9 erworben werden, sofern nicht vorher ausgebucht.

### **e) Standvergabe**

Der Veranstalter behält sich vor die **verfügbaren Plätze wie folgt zu vergeben: 1/3 gezielt ausgewählt, 1/3 nach Reihenfolge** und abhängig vom Eingangsdatum der Anmeldung, **1/3 verlosen**. Kooperationsstände werden gesondert berücksichtigt.

### **f) Änderungen Standvergabe**

Der Veranstalter behält sich vor das Auswahlverfahren und die Anzahl der zur Verfügung stehenden Plätze während der Planungsphase anzupassen.

### **g) Eingeschränkte Bewerberannahme und Ausschluss**

Bewerber, die dem Veranstalter in der Vergangenheit negativ aufgefallen sind, beispielsweise durch Regelverstöße, Verleumdung, unsittliches Verhalten etc., **werden nicht oder nur eingeschränkt angenommen.**

### **h) Zahlung**

Die Zahlung wird ab Erhalt der Rechnung binnen der in der Rechnung angegebenen Frist fällig. Sollte die zu zahlende Summe nicht oder nur unvollständig innerhalb der Frist auf eines der angegebenen Konten eingegangen sein, verfällt der Anspruch auf den Platz mit sofortiger Wirkung und dieser wird neu vergeben. Eine Verlängerung der Zahlungsfrist muss innerhalb der Zahlungsfrist über [aussteller@dokomi.de](mailto:aussteller@dokomi.de) beantragt werden.

**i) Stornierung**

Bis einschließlich dem **16. Februar** ist der Rücktritt von einer zuvor bestätigten Standbuchung kostenlos möglich. Bei späteren Stornierungsanfragen fallen Kosten in Höhe von 100% der Standmiete an.

**j) Verhinderung oder Abwesenheit**

Sollten sich Ausreisebestimmungen einzelner Länder kurzfristig verschärfen oder sollte der Aussteller zum Veranstaltungstermin Krankheitssymptome aufweisen, so dass eine Teilnahme unmöglich wird, ist dies kein Grund für eine Kostenrückerstattung. Sollte während der Veranstaltung der gebuchte Stand ohne vorherige Abmeldung unbesetzt bleiben, wird der Aussteller von zukünftigen Events ausgeschlossen.

**k) Absage der Messe**

Im Falle einer Absage der DoKomi 2025 werden die Standkosten zurückerstattet.

## 4. Weitervermietung, Übertragung, Gemeinschaftstische und Helfer

### a) Platztausch oder -vermietung

Die Weitervermietung und Übertragung der Plätze ist untersagt.

### b) Gemeinschaftliche Standnutzung

Eine gemeinschaftliche Nutzung ist nur **bei den gekennzeichneten Fanständen und gegen einen Aufpreis i. H. von 30 € möglich, auf maximal zwei Aussteller pro Fanstand begrenzt und sollte zum Zeitpunkt der Bewerbung bekannt gegeben werden.** Beide Aussteller müssen sich namentlich und mit Galerie-Nachweisen über dasselbe Formular anmelden.

Nachträgliche Meldungen von Mitausstellern sind mit einer **erhöhten Gebühr von 60 € netto** verbunden, **nur noch für das Fanstand-Paket A möglich** und bis **spätestens 28. Februar 2025** über [aussteller@dokomi.de](mailto:aussteller@dokomi.de) anzufragen. Die Limitierung dient dazu, mögliche Missbrauchsszenarien im Bewerbungsprozess zu verhindern.

Das nachträgliche Teilen des Fanstand-Pakets B ist nur in Ausnahmefällen nach Ermessen des Veranstalters und mit dessen schriftlicher Genehmigung möglich, wenn dieser das Teilen in besonderen Situationen für gerechtfertigt hält. Ein Anspruch darauf besteht seitens des Anfragenden nicht.

Eine Rückerstattung der Mitaussteller-Gebühren ist im Falle einer Gemeinschaftsauflösung nicht möglich.

**c)** Es gibt **keine Einschränkung in der Anzahl der Standhelfer und Betreuer**, sofern es sich **nicht um weitere Mitaussteller** handelt. Eine Missachtung kann zum sofortigen Ausschluss von der Veranstaltung und zu Einschränkungen oder Sperrung für zukünftige Veranstaltungen führen.

**d) Wunschnachbarn**

Bewerber erhalten die Möglichkeit, **nach Erhalt der Standzusage** Wunschnachbarn anzugeben. Der Veranstalter ist jedoch nicht verpflichtet, diese bei der Platzverteilung zu berücksichtigen. Damit die Anfrage gültig wird, muss der Wunschnachbar die Anfrage bestätigen. Bei einer Sitzkette muss ebenfalls jeder Nachbarwunsch bestätigt werden, damit die Anfrage-Kette im Ganzen gültig wird. Wunschnachbarn können **bis zum 1. März 2025 angepasst und bestätigt** werden.

## 5.1 Sortiment, Warenangebot

### a) Zugelassene Waren, Bezug

Das angebotene Sortiment sollte einen Bezug zu Anime, Manga & Comic oder Japan haben.

### b) Zugelassene Waren, Originale

Das angebotene Sortiment **sollte selbst gestaltet, gezeichnet, genäht, gebastelt oder hergestellt** worden sein. Bootlegs, Plagiate und Fälschungen sind nicht erlaubt. Stände, die unter Fanprojekte, gemeinnützige Vereine o.Ä. fallen, können nach Prüfung des Sortiments von dieser Regelung ausgenommen werden.

### c) Einsatz von KI / AI

Der Verkauf von Waren, die **ausschließlich oder teilweise unter Zuhilfenahme generativer künstlicher Intelligenzen** erstellt worden sind, ist im Rahmen der Fanstände untersagt.

### d) Verantwortlichkeit

Sofern es sich nicht um Bootlegs, Plagiate, Fälschungen und Waren und /oder Darstellungen, die gegen das geltende deutsche Recht verstoßen, handelt, liegt das angebotene Sortiment im Ermessen und Verantwortung der Standinhaber.

### e) Wundertüten

Der Verkauf von Lucky Bags, Mystery Bags und ähnlichen Konzepten ist im Bereich der Fan-Stände erlaubt, sofern es sich bei den möglichen Inhalten um selbst kreierte Originalprodukte und Kunstwerke handelt.

### f) Waren-Transport

Es besteht die Möglichkeit, Pakete und / oder größere Sendungen entweder über die offiziellen Logistikpartner der Messe oder über einen selbst

gewählten Dienstleister an die Messe zu senden. Detaillierte Infos diesbezüglich stellen wir in unserem separaten Aussteller-Handbuch bereit.

### **g) Tombolas, Verlosungen & Glücksspiele**

Bitte beachtet die aktuellen lokalen Bedingungen des Glücksspielstaatsvertrags (GlüStV 2021). Diese erlauben die Durchführung von Tombolas, Verlosungen und ähnlichen Aktionen nur bei nicht-öffentlichen Veranstaltungen oder als Ausnahmefall genehmigungspflichtig u. a. zu gemeinnützigen, mildtätigen oder kirchlichen Zwecken.

Da die DoKomi eine öffentliche Veranstaltung ist und Aussteller die sonstigen Kriterien für eine Ausnahmeregelung im Regelfall nicht erfüllen, empfehlen wir von der Veranstaltung einer Tombola o. ä., bei der die Lose separat gegen ein Entgelt verkauft werden, grundsätzlich abzusehen. Jeder Aussteller ist selbst dafür verantwortlich, die gesetzlichen Vorgaben einzuhalten.

**Informationen zu möglichen Ausnahmen findet ihr in unserem Handbuch für Fanstände.**

## 5.2 Sortiment, Warenangebot (18+ / NSFW Content)

### a) Ausgabe nicht jugendfreier Ware

Nicht jugendfreie Waren **dürfen ausschließlich im Bereich der Fanstände 18+ ausgestellt werden**. Außerhalb des 18+ Bereiches dürfen nicht jugendfreie Waren **in keiner Weise ausgestellt** werden. Zensurbalken gelten als nicht ausreichend, ebenso wenig wie eine ungeöffnete oder für Minderjährige unzugängliche Aufbewahrung. Nicht jugendfreie Waren dürfen **auch auf Nachfrage und gegen Alterskontrolle** im öffentlichen Fanstand-Bereich **nicht herausgegeben** werden.

### b) Als NSFW definierte Motive

Ebenfalls unter **ausschließlich im Bereich der 18+ Stände** erlaubte Waren fallen **Aktzeichnungen** sowie Figuren, die zwar an den verfänglichsten Regionen bekleidet sind (z. B. mit *Dessous*), aber **provokative und / oder sexuell anregende Handlungen** vornehmen. Gleiches gilt für **Ahegao-Produkte** sowie Figuren, Mangas / Doujinshis, Artbooks und Animes aus dem Genre Yaoi, Yuri, Hentai, Horror, Splatter, Gore und teilweise Ecchi.

### c) Verhältnis erotischer und jugendfreier Ware

Fanstände, deren Sortiment mehrheitlich und / oder prominent arrangiert aus softerotischen und erotischen (z. B. *Ecchi*) Darstellungen und Waren bestehen und somit im Gesamtbild eine deutlich erotische Wirkung vermitteln, sind nur im Bereich der Fanstände 18+ zulässig.

### d) Beinhaltung nicht jugendfreier Abbildungen in Druckerzeugnissen

Im regulären Bereich der Fanstände sind Mangas / Doujinshis und Artbooks weiterhin erlaubt, wenn diese keinem erotischen und / oder gewalttätigen Genre (z. B. *Yaoi, Yuri, Hentai, Horror, Splatter, Gore*) angehören, jedoch im geringen Maße erotische und gewalttätige Szenen beinhalten, wenn folgende Voraussetzungen erfüllt werden: Die betroffenen Waren machen nur einen geringen Teil des gesamten Sortimentes aus. Betroffene Seiten der Waren müssen versiegelt werden. Zensurbalken gelten als nicht ausreichend. Waren dürfen nicht an Minderjährige herausgegeben werden. Abhängig vom Kontext und nach Prüfung und Freigabe über [aussteller@dokomi.de](mailto:aussteller@dokomi.de) kann die Zensur von Szenen, die geringfügig Nacktheit oder Gewalt abbilden,



ausgesetzt werden.

**e) Zulassung nicht jugendfreier Waren außerhalb des 18+ Bereiches**

Mangas / Doujinshis, Artbooks und Animes aus erotischen und / oder gewalttätigen Genres (z. B. Yaoi, Yuri, Hentai, Horror, Splatter, Gore) sind außerhalb des Fanstandbereiches **ausschließlich im Ausstellbereich der Lizenzinhaber / Verlagshäuser weiterhin erlaubt**, wenn diese **vollständig versiegelt sind und für Minderjährige unzugänglich aufbewahrt** werden. Zensurbalken gelten als nicht ausreichend. Nicht jugendfreie Waren dürfen nicht an Minderjährige herausgegeben werden.

**f) Möglichkeit des Verkaufs von NSFW-Waren ohne 18+ Stand**

Künstler aus dem regulären Fanstandbereich, die nur in einem geringen Maße nicht jugendfreie Waren im Sortiment haben, haben die Möglichkeit, diese am Künstler-Gemeinschaftsstand des 18+ Bereiches für den Verkauf durch das DoKomi-Bring & Buy-Team abzugeben. Informationen zum Ablauf sind auf [exhibitors.dokomi.de](http://exhibitors.dokomi.de) zu finden oder können über [aussteller@dokomi.de](mailto:aussteller@dokomi.de) angefragt werden. Das B&B-Team behält sich vor, die Annahme von Waren bei Erreichen der maximalen Aufnahmekapazität abzulehnen.

**g) Prüfung und Verstöße**

Es wird empfohlen, einen möglichst umfangreichen Katalog der geplanten Verkaufsmotive bei der Bewerbung zu verlinken oder zur Einschätzung an [aussteller@dokomi.de](mailto:aussteller@dokomi.de) zu schicken. Ergänzungen können zu einem späteren Zeitpunkt nachgereicht werden. Sollten vor Ort **regelwidrige Motive** an Ständen **im regulären Bereich** entdeckt werden, sind diese auf Aufforderung **unverzüglich zu entfernen**. Eindeutige oder **wiederholte Verstöße führen zum sofortigen Ausschluss** von der Veranstaltung. Eine Rückerstattung der Standkosten ist in diesem Fall ausgeschlossen.

## 6. Standaufbau, Standgestaltung

### a) Standexterne Werbung

**Außerhalb der eigenen Standfläche ist es untersagt**, Banner / Aufsteller oder Werbemittel jeglicher Art (z. B. Poster, Flyer) zu zeigen, verteilen, positionieren, auszulegen oder anzubringen, sofern dies nicht vertraglich mit dem Veranstalter vereinbart wurde.

### b) Standgestaltung

Das Anbringen von Postern, Schildern o. Ä. ist gestattet, sofern der Standbau dabei nicht beschädigt wird.

### c) Eigene Tischdecken

Mitgebrachte Tischdecken müssen feuerfest sein (*B1 Zertifikat*).

### d) Zugelassene Höhe und Größe der Standdekoration

Der Gesamtaufbau darf eine **Höhe von maximal 2,5 Metern nicht überschreiten** und muss **innerhalb der gemieteten Fläche bleiben**. Vom Aussteller mitgebrachte Aufsteller, (*Steck-*)Regale, Roll-Ups, Stühle o. Ä. sind innerhalb der gemieteten Fläche gestattet, sofern sie andere Teilnehmer nicht behindern.

### e) Fluchtwege

Gänge und Fluchtwege sind unbedingt freizuhalten.

## 7. Auf- und Abbau, Aussteller- und Parkausweise

### a) Zeiten für den Auf- und Abbau

Der **Aufbau für Halle 3, für die 18+ Area und Fashion Fanstand Area** erfolgt am **Donnerstag, den 05. Juni 2025 von 15:00 Uhr bis 21:00 Uhr** sowie am **Freitag, den 06. Juni 2025 von 8:00 Uhr bis 11:30 Uhr**. Der Abbau erfolgt **Sonntag ab 18:30 Uhr**, sofern sich bis zu diesem Zeitpunkt keine Besucher mehr innerhalb des Geländes aufhalten. **Für alle anderen Hallen gelten gesonderte Aufbauzeiten.**

### b) Verspäteter Aufbau

Stände, die nicht rechtzeitig fertig bezogen sind, riskieren von Seiten der Messe Düsseldorf und der zuständigen Feuerwehr von der Teilnahme ausgeschlossen zu werden. Eine Kostenerstattung ist in diesem Fall nicht möglich.

### c) Ticketerwerb vor Ort

Ausstellertickets werden rechtzeitig vor Veranstaltungsbeginn per E-Mail verschickt. Es wird die Möglichkeit geben, **vor Ort während der Aufbauzeiten** ein begrenztes Kontingent von Aussteller- / Helfertickets an den Ausstellerinformationen zu erwerben, **sofern nicht vorab ausverkauft.**

### d) Einfahrtsgenehmigungen

Für die Auf- und Abbauzeiten der DoKomi 2025 wird keine separate Einfahrtsgenehmigung benötigt. Das Gelände ist frei befahrbar.

### e) Parkausweise

Gebuchte Parkausweise werden rechtzeitig vor Veranstaltungsbeginn per E-Mail versendet. Es wird die Möglichkeit geben, **vor Ort während der Aufbauzeiten** ein begrenztes Kontingent von Parkausweisen an den Ausstellerinformationen zu erwerben, **sofern nicht vorab ausverkauft.**

#### **f) Parkplätze**

Die zur Verfügung stehenden Parkflächen befinden sich voraussichtlich im Bereich P5 (*Parkplatz direkt gegenüber dem Gelände und auf den Parkflächen E (Innengelände hinter den Hallen 3, 4 und 5), A (unterhalb von Halle 16 und 15) sowie R (Innengelände unterhalb der Hallen 11 und 12)*). Die Parkflächen werden nach Ermessen des Veranstalters und abhängig von Fahrzeuggröße sowie der Lage der Standfläche des Ausstellers verteilt. Es besteht die Möglichkeit, dass sich im Laufe der Planungsphase unter Leitung der Messe Düsseldorf und der Parkwacht Parkflächen ändern oder weitere Parkflächen hinzukommen, weshalb eine frühzeitige Zuteilung der Parkflächen nicht möglich ist.

#### **g) Ausbleiben der Ticket-E-Mail**

Sollte **bis zwei Wochen vor Veranstaltungsbeginn** keine E-Mail mit den Aussteller- und Parktickets eingegangen sein, meldet euch bitte bei folgender E-Mail-Adresse: [aussteller@dokomi.de](mailto:aussteller@dokomi.de)

#### **h) Falschparken**

Das Parken ist **nur auf den ausgewiesenen Ausstellerparkplätzen erlaubt**. Falschparken wird mit Strafgebühren von 100€ geahndet und betroffene Fahrzeuge werden **kostenpflichtig abgeschleppt**.

## 8. Banner für Homepage und Programmheft

### a) Bannerbewerbung

Jeder **zugelassene Stand** erhält die Möglichkeit, eine **kostenlose Anzeige auf der DoKomi-Homepage** sowie in der DoKomi-App freizuschalten. Das Angebot ist freiwillig, kann jederzeit im persönlichen Login-Bereich hochgeladen werden und ist an keine Frist gebunden. Pro Anmeldung ist nur ein Banner möglich. Schließt eine Anmeldung einen Mit-Aussteller ein, kann der Aussteller ein separates zweites Banner für den Mitaussteller hochladen.

### b) Programmheft-Anzeigen

Anzeigen für das Programmheft können **kostenpflichtig bei der Anmeldung hinzu gebucht** und zu einem späteren Zeitpunkt im persönlichen Login-Bereich hochgeladen werden. Dieses Angebot **gilt ausschließlich für Fanstand-Pakete C, D und E**. Die Anzeige kann allerdings nur im Programmheft abgedruckt werden, wenn diese **bis spätestens dem 16. März 2025 hochgeladen** wurde. Bei Nichteinhaltung der Frist werden keine Kosten zurückerstattet.

### c) Weiterführende Informationen

Alle nötigen Informationen zu den Formaten sowie Vorlagen sind jederzeit unter [exhibitors.dokomi.de](https://exhibitors.dokomi.de) im persönlichen Login-Bereich zu finden. Bei Fragen oder Problemen wendet euch bitte an [aussteller@dokomi.de](mailto:aussteller@dokomi.de).

Mit Einreichung der Anmeldung wird bestätigt, dass der oder die Bewerber die AGB und Richtlinien für die DoKomi-Fanstände gelesen hat und zustimmt. Der Rechtsweg ist ausgeschlossen.

Bei Fragen steht das Team der DoKomi jederzeit unter [aussteller@dokomi.de](mailto:aussteller@dokomi.de) zur Verfügung.

Wir freuen uns, Euch auf der DoKomi 2025 begrüßen zu dürfen!

### **Euer Aussteller-Team**

*Andreas Degen - Arian Rahmatzai - Andreas Tißen*



# Participation rules

for DoKomi fan booths 2025

## Overview

1. General conditions of participation
2. Booth registration and changes within the order
3. Costs, services and booth cancelations
4. Subletting, booth transfer, shared booths and booth assistants
- 5.1 Assortment of goods, range of goods
- 5.2 Assortment, range of goods (*R18 / NSFW Content*)
6. Booth setup, booth decoration
7. Booth setup and dismounting, exhibitor tickets and parking
8. Banners for our homepage and program booklet

# 1. General conditions of participation

## a) Eligibility

The conditions for the artist fan booths are exclusively reserved for up-and-coming artists, groups and organizations from the **non-commercial sector who are related to anime, manga & comics and / or Japan**.

Different conditions and registration forms apply to commercial dealers, publishers and organizations.

## b) Rules regarding third-party sales (Proxy sales)

The prerequisite for operating a fan booth is that the booth owner is present on site. Proxy sales via third parties are not permitted. The stand owner must also be the artist.

## c) Age

Participants must be **at least 18 years** old.

## d) Fan booth

The booth must be staffed continuously during opening hours and on all event days of DoKomi. DoKomi will take place from **June 06 to June 08 2025**, at the Congress Center Düsseldorf.

The anticipated opening hours for visitors are:

|                         |                    |
|-------------------------|--------------------|
| Friday, June 06, 2025   | 12:30 am – 8:00 pm |
| Saturday, June 07, 2025 | 9:30 am – 8:00 pm  |
| Sunday, June 08, 2025   | 9:30 am – 6:00 pm  |

## d) Rules

The [general rules and safety regulations](#) of DoKomi 2025 apply.



## 2. Booth registration and changes within the order

### a) Application period

The application timeframe starts on the **19th of October 2024 at 8 pm CEST and will be open until the 31st of December 2024**. Applications that arrive later will automatically be placed on the list of substitutes. The organizer reserves the right to terminate the application period early if the available slots are booked out.

### b) Booking changes

Bookings can be changed and corrected until we have officially confirmed them. Please visit [exhibitors.dokomi.en](https://exhibitors.dokomi.en) and open the personal area after the login. After you receive the booth confirmation, changes are limited and need to be requested through an email to [aussteller@dokomi.de](mailto:aussteller@dokomi.de).

Additional services (*such as additional tickets*) can be ordered via our [exhibitor portal](#) even after receipt of the stand confirmation, subject to the subsequent confirmation of the booking by the DoKomi team. A separate invoice will then be issued for these and sent to the exhibitor.

### c) Feedback from the organizer

Booth confirmations, invoices and refusals will be sent out **starting from January**. The payment period is 14 days starting with the receipt of the invoice.

### d) Exchange of purchased tickets

It is not possible to change already purchased visitor tickets to exhibitor tickets or to refund those due to a booth booking. Corresponding requests can only be processed up to and including 18 May.

### e) Application procedure

The application is to be done through our online registration system at [exhibitors.dokomi.en](https://exhibitors.dokomi.en). Questions and special proposals are solely to be sent to [aussteller@dokomi.de](mailto:aussteller@dokomi.de). Arrangements that have been made any other way or with third parties are invalid and cannot be taken into consideration for our convention plannings.

#### **f) Confirmation of application**

The receipt of an application is confirmed with an automatically sent confirmation mail. If no confirmation of receipt is received in the electronic mailbox within 24 hours, it can be assumed that the application has not reached the recipient. A check can be requested via [aussteller@dokomi.de](mailto:aussteller@dokomi.de) and then another application form can be filled out if necessary.

#### **g) Multiple applications**

Multiple applications are **not permitted and will result in disqualification** from the application process. The parallel single application of a registered co-exhibitor is also considered a multiple application attempt.

#### **Exception:**

Multiple applications for different areas of DoKomi are permitted. For example, an artist can apply for a booth in the regular Artist Alley as well as for a booth in the separate Sejin Area (18+). However, the prerequisite is that a completely different product range matching the respective area is exhibited at the two booths.

#### **h) Co-exhibitors**

Co-exhibitors should be known at the time of application and register by name and with gallery proofs using the same form up to and including 31 December. An additional fee of € 30 net will be charged for the registration of a co-exhibitor.

Subsequent registrations of co-exhibitors are subject to an **increased fee of € 60 net**, are **only possible for fan booth package A** and **must be requested by February 28, 2025** at the latest via [aussteller@dokomi.de](mailto:aussteller@dokomi.de). The limitation serves to prevent possible abuse scenarios in the application process.

Subsequent sharing of fan booth package B is only possible in exceptional cases at the discretion of the organizer and with written approval, if the organizer considers sharing to be justified in special situations. The requesting party is not entitled to this.

A refund of the co-exhibitor fees is not possible in the event of a joint dissolution.

**i) Limited application options and exclusion**

Applicants who have attracted negative attention among the organizers in the past, for example by breaking the rules, defamation, indecent behaviour etc., **will not be accepted or will only be accepted to a limited extent.**

**j) Exclusion range**

Applicants whose applications are rejected due to past or present rule violations during the application phase or subsequently are also **excluded from participation in the form of a co-exhibitor.**

**k) Simultaneous application as a fan booth and as an exhibitor**

Due to the limited capacity in the fan booth area, simultaneous applications as a fan booth and as an exhibitor are not permitted. If we receive applications for both areas, we will only consider the application as an exhibitor, as there are fewer restrictions in terms of available space.

**l) Alignment of the product range with the desired area**

Applicants must ensure that the product range they offer on site matches the desired area. The following applies: 70% of the product range visible on the booth must correspond to the selected area, a maximum of 30% may come from other areas. We reserve the right to adjust placements if we consider another area to be more thematically suitable for the booth.

**Example:**

At least 70% of the product range must consist of drawings/prints or similar for a placement in the drawing area. Printed textiles such as socks, t-shirts etc. count as fashion items.

### 3. Costs, services and booth cancelations

#### a) Booth options

The following five booth options are offered:

##### REGULAR

#### Fan booth package A:

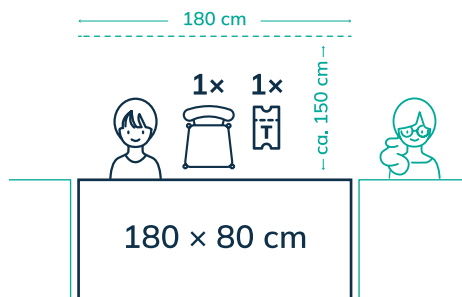

1× table (180 × 80 cm), 1× chair, 1× exhibitor ticket (*valid for the entire event duration*) for **180€** excl. VAT. This booth **can be shared** with a maximum of one other co-exhibitor for a fee.

The banner in the app is included and must be uploaded at [exhibitors.dokomi.en](https://exhibitors.dokomi.en). Regardless of the registration of a co-exhibitor a maximum of 1 banner per fan booth can be uploaded.

#### Fan booth package B:

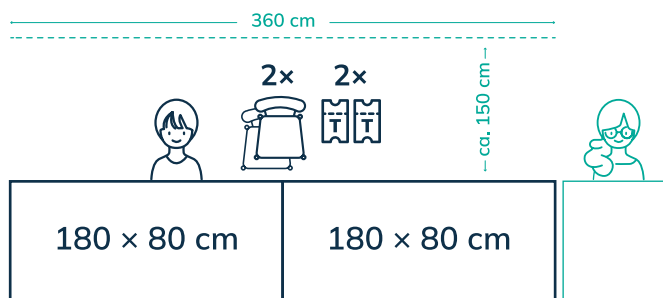

2× table (180 × 80 cm each), 2× chair, 2× exhibitor ticket (*valid for the entire event duration*) for **410€** excl. VAT. This booth **can be shared** with a maximum of one other co-exhibitor for a fee.

The banner in the app is included and must be uploaded at [exhibitors.dokomi.en](https://exhibitors.dokomi.en). Regardless of the registration of a co-exhibitor a maximum of 1 banner per

fan booth can be uploaded.

## PROFESSIONAL

### Fan booth package C:

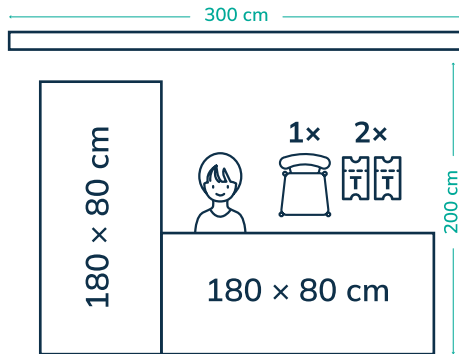

2x3 meter (*depthxwidth*) booth area, 2x table (180 x 80 cm each), 1x chair, back walls, 2x exhibitor ticket (*valid for the entire event duration*) for **550€** excl. VAT. The fan booth is a corner booth and **CANNOT be shared**.

The banner in the app is included and must be uploaded at [exhibitors.dokomi.en](https://exhibitors.dokomi.en).

### Fan booth package D:

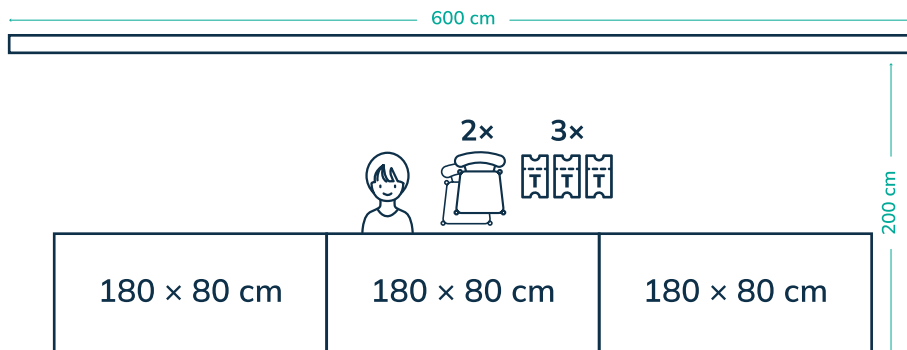

2x6 meter (*depthxwidth*) booth area, 3x table (180 x 80 cm each), 2x chair, back walls, 3x exhibitor ticket (*valid for the entire event duration*) for **1.100€** excl. VAT. The fan booth is either a **corner OR peninsula booth**. The booth type (*corner or peninsula*) is selected by the organizers taking the hall layouts into account and cannot be selected by the exhibitor. This booth type **CANNOT be shared**.

The banner in the app is included and must be uploaded at [exhibitors.dokomi.en](https://exhibitors.dokomi.en).

## DELUXE

### Fan booth package E:

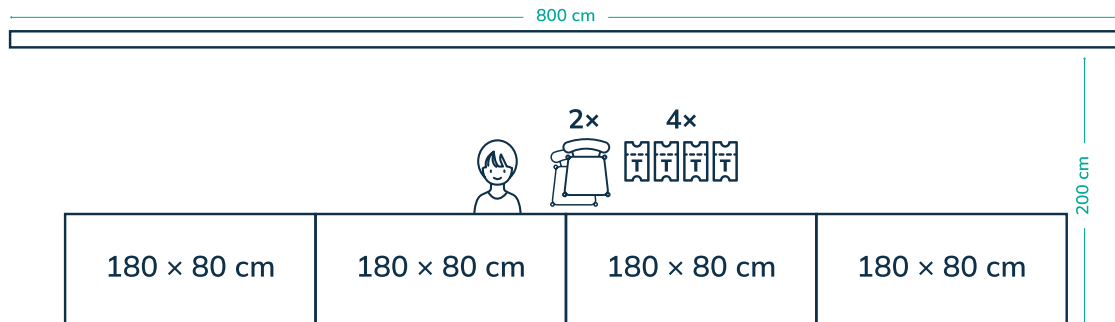

2x8 meter (*depth*x*width*) booth area, 4x table (180 x 80 cm each), 2x chair, back walls, 4x exhibitor ticket (*valid for the entire event duration*) for **2.100€** excl. VAT. The fan booth is either a **corner OR peninsula booth in row A**. The booth type (*corner or peninsula*) is selected by the organizers taking the hall layouts into account and cannot be selected by the exhibitor. This booth **can be shared** with a maximum of one other co-exhibitor for a fee.

The banner in the app is included and must be uploaded at [exhibitors.dokomi.en](https://exhibitors.dokomi.en). Regardless of the registration of a co-exhibitor a maximum of 1 banner per fan booth can be uploaded.

#### b) Loaned items

Rented chairs and stacking racks must be collected from the **Exhibitor Information Desk in Hall 3, 4 and 5 and 9 during opening hours**. Stacking racks are to be returned to the Exhibitor Information **during the dismantling times**, chairs can remain at the booth.

**Please note:** When renting stacking racks a deposit of €10 per set must be paid in cash on site, which will be refunded on return.

#### Opening times of the Exhibitor Information Desks:

|          |                   |
|----------|-------------------|
| Thursday | 3:00 pm – 7:00 pm |
| Friday   | 8:00 am – 8:00 pm |
| Saturday | 9:00 am – 8:00 pm |
| Sunday   | 9:00 am – 8:00 pm |

#### c) Return of items

The rented items (*tables, chairs, stacking racks*) must be returned to the organizer in a clean and undamaged condition at the end of the event.

**Damage must be reported to the organizer** and will be charged to the exhibitor.

**d) Additional services**

Additional services (chairs, exhibitor tickets, WLAN tickets, exhibitor parking tickets, etc.) can be booked for approved booths within the deadlines listed in the separate fan booth manual via the registration page under additional services or purchased on site at the Exhibitor Information Desk in Hall 1, Hall 3, Hall 4, Hall 5 and Hall 9, provided they are not fully booked in advance.

**e) Booth allocation**

The organizer reserves the right to **allocate the available spaces as follows: 1/3 specifically selected, 1/3 according to order** and depending on the date of receipt of the application, **1/3 raffled**. Cooperation booths will be considered separately.

**f) Changes to booth allocation**

The organizer reserves the right to adjust the selection procedure and the number of available places during the planning phase.

**g) Restricted acceptance and exclusion of applicants**

Applicants that the organizer noticed negatively in the past, for example through rule violations, defamation, immoral behavior, etc., **will not be accepted or only to a limited extent**.

**h) Payment**

The payment for the invoice is due after the invoice has been sent out in the timeframe which is stated on the invoice. In case the full amount has not been paid by the due date on one of the stated bank accounts or our PayPal account the reservation of the booth will expire and can be handed out to other artists. An extension of the payment due date must be applied within the payment period. Please write us to [aussteller@dokomi.de](mailto:aussteller@dokomi.de) if that should be necessary.

**i) Cancellation**

Cancellation of a previously confirmed stand booking is possible free of charge up to and including 16 February. Later cancellation requests will be charged at 100% of the stand rental fee.

**k) Prevention or absence**

Should exit regulations of individual countries become stricter at short notice or should the exhibitor show symptoms of illness on the date of the event, resulting in the participation becoming impossible, this is no reason for a refund of costs. Should the booked booth remain unoccupied during the event without prior cancellation, the exhibitor will be excluded from future events.

**l) Cancellation of the exhibition**

Should DoKomi 2025 not be possible despite all efforts and be cancelled, the booth costs will be refunded.



## 4. Subletting, booth transfer, shared booths and booth assistants

### a) Swapping or subletting space

The subletting and transfer of booths is forbidden.

### b) Shared booth use

Shared use is only possible for labelled fan booths and for an additional charge of €30. It is limited to a **maximum of two exhibitors per fan booth** and should be announced at the time of application. Both exhibitors must register by name and with gallery proof using the same form.

Subsequent registration is possible up to and including **28 February 2025** at the latest for an increased fee of €60 net.

After receipt of the stand confirmation, the community can only be changed upon request via [aussteller@dokomi.de](mailto:aussteller@dokomi.de) and subject to the organiser's approval.

### c) Booth helpers

There is **no restriction on the number of booth helpers and attendants, unless they are additional co-exhibitors**. Failure to comply may result in immediate exclusion from the event and restrictions or suspension from future events.

### d) Preferred neighbours

**After receipt of the booth confirmation**, applicants have the opportunity to indicate their preferred neighbours. However, the organizer is not obliged to take these into account when allocating space. In order for the request to become valid, the desired neighbour must confirm the request. In the case of a chain of seats, each neighbour's request must also be confirmed in order for the chain of requests to be valid as a whole. Preferred neighbours **can be matched and confirmed until February 28**.

## 5.1 Assortment of goods, range of goods

### a) Authorized goods, reference

The assortment of goods needs to be connected to Japan, anime or manga.

### b) Authorized goods, originals

The assortment of goods **needs to be self-produced** (e. g. drawn, sewn, crafted). Booths that are subject to fan projects, community projects or non-profit organisations can possibly be excluded from this rule. Requirement for this is examination of the sold goods through our exhibitor team.

### c) Use of AI

The sale of goods that have been **created exclusively or partially with the help of artificial intelligence is prohibited** within the framework of the fan booths.

### d) Responsibility

Unless they are bootleg, plagiarism, counterfeit and goods and / or representations that violate applicable German law, the range offered is at the discretion and responsibility of the booth owners.

### e) Lucky Bags

The **sale of Lucky Bags, Wonder Bags and similar concepts is permitted in the fan booth area**, as long as all possible contents consist of self-created original products and artworks.

### f) Transportation of goods

It is possible to send parcels and / or larger consignments to the trade fair either via the trade fair's official logistics partners or via a service provider of your choice. We provide detailed information on this in our fanbooth handbook.

**g) Tombolas, raffles & games of chance**

Please note the current local conditions of the State Treaty on Gambling (GlüStV 2021). These permit the organisation of tombolas, raffles and similar activities only at non-public events or, in exceptional cases, subject to approval for non-profit, charitable or ecclesiastical purposes, among others.

As DoKomi is a public event and exhibitors do not generally fulfil the criteria for an exemption, we recommend that you refrain from organising a raffle or similar event where the raffle tickets are sold separately for a fee. Each exhibitor is responsible for complying with the legal requirements.

**Information on possible exceptions can be found in our handbook for fan booths.**

## 5.2 Assortment, range of goods (R18 / NSFW Content)

### a) Issue of goods not suitable for minors

Explicit content may **only be displayed in the area of the R18 fan booths**. Outside of the R18 fan booths, adult content may **not be displayed in any way**. Censor bars are considered insufficient, as is unopened storage or storage inaccessible to minors. Explicit merchandise may **not be issued in the public fan booth area, even upon request and with age verification**.

### b) Motifs defined as NSFW

Also included under **goods permitted exclusively in the R18 booth area** are **nude drawings** as well as figures that are clothed in the most risqué regions (e. g. with lingerie) but are **carrying out sexualized acts**. The same applies to **ahegao products**, as well as figures, mangas / doujinshis, artbooks and anime from the genre yaoi, yuri, hentai, horror, splatter, gore and partly ecchi.

### c) Ratio of erotic and adult merchandise

Fan booths whose assortment consists mainly and / or prominently of soft erotic and erotic (e.g. ecchi) depictions and merchandise and thus conveys a clearly erotic effect in the overall image are only permitted in the area of the R18 fan booths.

### d) Inclusion of adult images in printed products

In the regular area of the fan booths, mangas / doujinshis and artbooks are still allowed if they do not belong to an erotic and / or violent genre (e.g. yaoi, yuri, hentai, horror, splatter, gore), but contain erotic and violent scenes to a small extent, if the following conditions are met: Affected merchandise represents only a small portion of the total assortment. Affected pages must be sealed. Censor bars are not considered sufficient. Merchandise may not be issued to minors. Depending on the context and after review and approval via [aussteller@dokomi.de](mailto:aussteller@dokomi.de), censorship of scenes that depict minor nudity or violence may be suspended.

**e) Approval of adult merchandise outside the 18+ area**

Mangas / Doujinshis, artbooks and anime from erotic and / or violent genres (e.g. *yaoi, yuri, hentai, horror, splatter, gore*) continue to be **permitted outside the fan booth area exclusively in the exhibition area of the license holders / publishers** if they are **completely sealed and kept inaccessible to minors**. Censor bars are not considered sufficient. Non-adolescent merchandise may not be issued to minors.

**f) Possibility of selling NSFW goods without an 18+ booth**

Artists from the regular fan booth area, who have only a small amount of adult merchandise in their assortment, have the possibility to hand it over at the artist community booth of the R18 area for sale by the DoKomi Bring & Buy team. Information on the process can be found at [exhibitors.dokomi.de](http://exhibitors.dokomi.de) or requested through [aussteller@dokomi.de](mailto:aussteller@dokomi.de). The B&B team reserves the right to refuse to accept merchandise if the maximum intake capacity is reached.

**g) Inspection and violations**

It is recommended to link a catalog of the planned sales motifs as comprehensive as possible in the application or to send it to [aussteller@dokomi.de](mailto:aussteller@dokomi.de) for assessment. Additions can be submitted at a later date.

**If motifs in violation of the rules are discovered** on site at booths in the regular area, these are to be taken down immediately upon request. **Clear or repeated violations will result in immediate exclusion from the event.** A refund of the booth costs is excluded in this case.

## 6. Booth setup, booth decoration

### a) Advertising outside the booth

It is forbidden to place anything outside of the booth borders, e. g. roll ups, banners, flyers etc. We offer marketing solutions for set positions where advertisement goods may be set up. This needs to be aligned together with the organisers of DoKomi and can be booked through our exhibitor registration system.

### b) Booth design

Mounting posters, signs, etc. is allowed as long as provided booths constructions are not damaged.

### c) Own tablecloths

Tablecloth needs to be fireproof. Please bring your B1 certificate in case you want to use your own tablecloth.

### d) Permitted height and size of booth decorations

The overall setup **may not be built higher than 2,5 meters**. Self-provided shelves **may be used within your exhibitor booth area**, but need to adhere to the maximum height and may not disturb your neighbouring exhibitors.

### e) Escape routes

Paths and escape paths need to be always kept free.

## **7. Booth setup and dismantling, exhibitor tickets and parking**

### **a) Times for assembly and dismantling**

The **booth setup for hall 3, the R18 Area and the Fashion fan booth area** starts **Thursday the 05th of June 2025 at 3:00 pm** and runs **until 9:00 pm** and **Friday the 06th of June 2025 at 8:00 am** and runs **until 11:30 am**. The booth dismantling starts **Sunday at 6:30 pm**, if there are no more visitors within the exhibition area up to this time. **Separate set-up times apply to all other halls.**

### **b) Delayed assembly**

In case the booth is not completely setup in time the exhibitor risks losing his booth permit if it violates the fire brigade's or trade fair regulations. A reimbursement for the booth costs can not be provided in such cases.

### **c) Ticket purchase on site**

Exhibitor tickets will be sent out shortly before the event through email. We will also be able to provide / sell a limited amount exhibitor / helper tickets during the setup times **at the exhibitor information desks, if not booked out in advance.**

### **d) Entry permits**

No separate entry permit is required for the set-up and dismantling times of DoKomi 2025. The site is freely accessible.

### **e) Parking permits**

Booked parking tickets for the event days will be sent out by mail around a month before the event. We will also be able to provide / sell a limited amount of parking tickets **during the setup times** at the exhibitor information desks in hall 1 and 3, **if not booked out in advance.**

#### **f) Parking spaces**

The available parking spaces are expected to be located in area **P5** (car park directly opposite the exhibition grounds and in parking areas **E** (indoor area behind Halls 3, 4 and 5), **A** (below Halls 16 and 15) and **R** (indoor area below Halls 11 and 12). Parking spaces will be allocated at the organiser's discretion, depending on the size of the vehicle and the location of the exhibitor's stand area. It is possible that parking areas may change or additional parking areas may be added in the course of the planning phase under the direction of Messe Düsseldorf and Parkwacht, which is why it is not possible to allocate parking areas at an early stage.

#### **g) Absence of the ticket e-mail**

In case you have not received a purchased parking ticket or exhibitor /helper tickets **two weeks before the event**, please write us to [aussteller@ dokomi.de](mailto:aussteller@dokomi.de) so we can take care of it!

#### **h) Parking violation**

The parking during event days is **allowed only within exhibitor parking areas which are marked on the parking tickets**. In case an exhibitor parks within other convention areas, especially the inner courtyard, and disturbs the event or trade fair logistics, a fee of 100,-€ will be charged and eventually the vehicle will have to be moved with the vehicle holder covering costs.



## 8. Banners for our homepage and program booklet

### a) Banner advertising

Every **admitted booth** gets the possibility to activate **a free banner on the DoKomi homepage** as well as in the DoKomi app. The offer is voluntary and the banner can be uploaded at any time in the personal login area. It is not bound to any deadline. Only one banner is possible per registration. If a registration includes a co-exhibitor, the exhibitor will be able to upload a second banner for the co-exhibitor.

### b) Program booklet advertisements

Adverts for the program booklet can be **purchased through your fan booth registration and be uploaded in your exhibitor login as well**. The offer is **exclusively valid for fan booth package C, D and E**. It needs to be uploaded **until the 16th of March 2025** to be included in our program booklet. If you miss this deadline for the upload, the costs cannot be reimbursed.

### c) Further information

All necessary information regarding the formats, as well as patterns are provided in your personal login area at [exhibitors.dokomi.en](https://exhibitors.dokomi.en). If you have any questions or problems, please contact us at [aussteller@dokomi.de](mailto:aussteller@dokomi.de).

With submitting your registration, you confirm you have read and agreed to our terms of service for the fan booths at DoKomi 2025.

If you have any further questions, please contact us anytime at [aussteller@dokomi.de](mailto:aussteller@dokomi.de).

We look forward to welcoming you to the DoKomi 2025!

**Your DoKomi exhibitor team,**

*Andreas Degen - Arian Rahmatzai - Andreas Tißen*